

IMPORTANT INSTALLATION INSTRUCTIONS INSTRUCTIONS D'INSTALLATION IMPORTANTES IMPORTANTES INSTRUCCIONES DE INSTALACIÓN

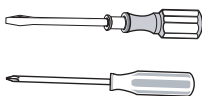

Required tools
Outils nécessaires
Herramientas requeridas

985 & 785 DEADBOLT
21227 / 07 BP

? 1-800-327-LOCK USA
and CANADA
www.kwikset.com

PARTS INCLUDED • PIÈCES INCLUSES • PIEZAS INCLUIDAS

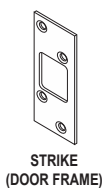

STRIKE
(DOOR FRAME)

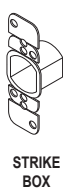

STRIKE
BOX



FRONT VIEW
EXTERIOR



BACK VIEW
EXTERIOR

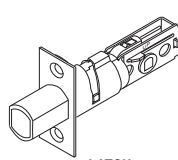
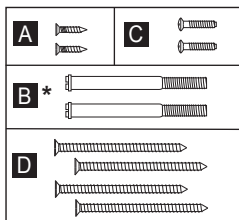

LATCH



FRONT VIEW
INTERIOR

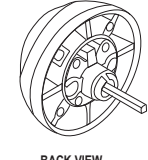

BACK VIEW
INTERIOR

*For 2-1/4" (57mm) thick door, call toll free number for longer screws.

*Pour les portes de 2-1/4" (57mm) d'épaisseur, appeler le numéro de téléphone sans frais pour les vis plus longues.

*Para puertas de 2-1/4" (57mm) de grosor, llame al número de teléfono de marcado gratis, para los tornillos más largos.

1 INSTALL LATCH INSTALLEZ LE PÊNE INSTALE EL PESTILLO

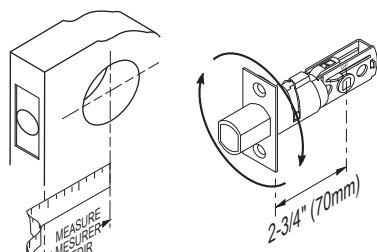

Extend bolt and rotate to adjust backset, if 2-3/4" (70mm).
Prolongez le pêne et tournez pour ajuster, si 2-3/4" (70mm).
Amplíe el perno y gire para ajustarlo, si 2-3/4" (70 mm).

Note, for a 1-1/2" (38mm) diameter hole, test if latch extends and retracts. Chisel out area if required.

Note, Vérifier si le verrou s'allonge et se rétracte dans le cas d'un trou de 1-1/2" (38mm) de diamètre. Ciseler la partie au besoin.

Nota, para un orificio de 1-1/2" (38mm) de diámetro haga una prueba si el pasador se extiende y se repliega. Cincele la zona si así lo requiere.

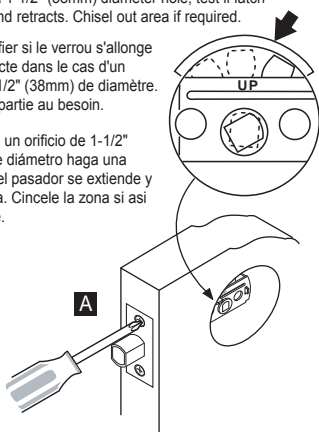

2 REMOVE INTERIOR COVER RETIREZ LE COUVERCLE INTÉRIEUR QUITE LA CUBIERTA INTERIOR

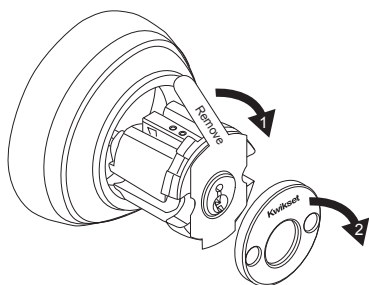

IMPORTANT PRECAUTIONS FOR DOUBLE CYLINDER MODEL. ONCE INSTALLED;
1. Keep key in the interior lock (or within reach) for emergency exit when home is occupied.
2. Remove key when home is unoccupied.

PRÉCAUTIONS IMPORTANTES POUR DOUBLE CYLINDRE. APRÈS L'INSTALLATION;
1. Laisser la clé dans la serrure (ou à la portée de la main), en cas de sorties urgentes, lorsqu'il y a des gens à l'intérieur.
2. La retirer avant de quitter la maison.

PRECAUCIONES IMPORTANTES PARA MODELO DOBLE CILINDRO. DESPUES DE INSTALARSE;
1. Mantenga la llave en la parte interior de la cerradura (ó al alcance de la mano) para salidas de emergencia cuando la casa esté ocupada.
2. Remueva la llave cuando la casa esté desocupada.

3 INSTALL EXTERIOR AND INTERIOR INSTALLEZ L'EXTERIEUR ET L'INTERIEUR INSTALE EL EXTERIOR Y EL INTERIOR

Use for 2-1/8" (54mm) hole. Discard for 1-1/2" hole (38mm).

À utiliser pour un trou de 2-1/8" (54mm). Ne pas utiliser pour un trou de 1-1/2" (38mm).

Úselo para el orificio de 2-1/8" (54mm). Descártelo para el orificio de 1-1/2" (38mm).

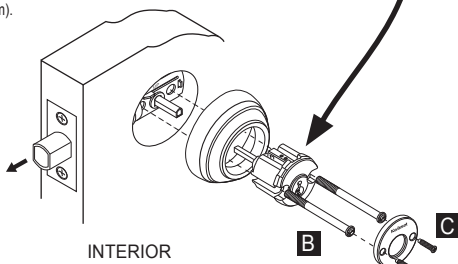
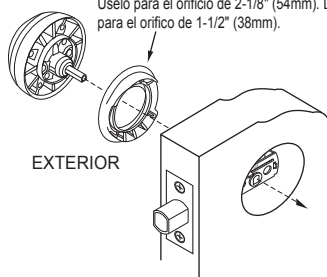

Do not overtighten screws.
Ne pas tendre les vis trop.
No sobre aprete los tornillos.

4 INSTALL STRIKE BOX AND STRIKE INSTALLEZ LE BOÎTE DE GÂCHE ET LA GÂCHE INSTALE EL CAJA DE RECIBIDOR Y EL RECIBIDOR

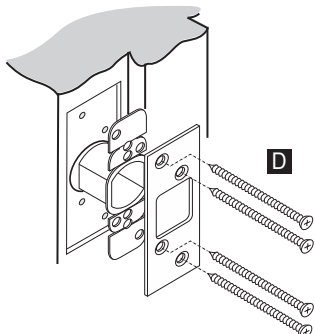

EDGE • CHAMP • BORDE

FACE • FACE • FRENTE

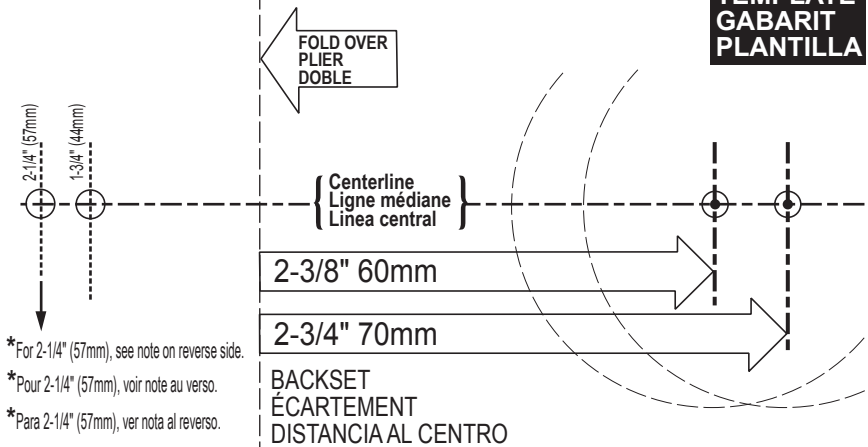
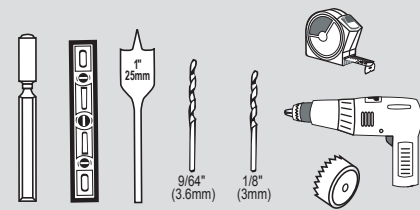
**TEMPLATE
GABARIT
PLANTILLA**
**Required tools:****Outils nécessaires:****Herramientas requeridas:**

This product is covered by one or more of the following patents or patents pending: 5123683 5317889 5335525 5335950 5441318 5452928 5482335 5490700 5496082 5513509 5513510 5529351 5540070 5570912 5662365 5761937 5810402 5816629 5857365 6058746 6128933 6151934 6398465 6401932 6412319 6443504 6532629 6536812 6568727 6598440 6662606 6695365 6702340 6745602 6828519 6860131 6860529 6862909 6871520 6880871 6948748 6951123 6959569 6971513 6973813 7007528 7100408 7104098 7114357 7117701 7152891 7156432 7162901 7213429 7234331 7308811 RE38693 D344011 D347564 D348602 D348821 D352888 D361488 D361489 D361706 D363872 D373063 D373523 D400777 D407292 D431443 D435423 D436533 D437216 D437771 D443194 D443808 D446122 D447927 D452131 D453897 D453898 D453899 D454049 D458839 D481700 D483968 D484565 D484677 D485989 D486836 D472794 D473780 D514921 D524630 D525512 D525516 D540140 D540147 D541621 D542115 D545169 D547830

1 Mark Holes on Door Marquez les Trous sur la Porte Marque los Orificios en la Puerta

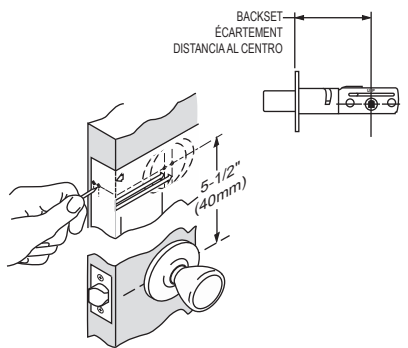

2 Drill Hole in Door Face Percez un trou dans la face avant de la porte Perfore el orificio en la cara de la puerta

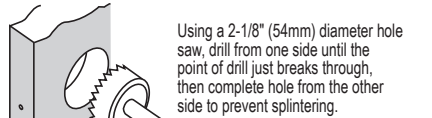

À l'aide d'une mèche-scie pour trou de 2-1/8" (54 mm) de diamètre, percez à partir d'un côté jusqu'à ce que les dents de la scie apparaissent de l'autre côté puis, pour éviter d'avoir des éclaves, finissez à partir de l'autre côté.

Usando una broca con sierra para orificio de 2-1/8" (54mm) de diámetro, taladre de un lado hasta que la punta de la brocasalga al otro lado, luego complete el orificio del otro lado para prevenir astillas.

3 Drill Hole in Door Edge Percez un trou dans le rebord de la porte Perfore el orificio en el canto de la puerta

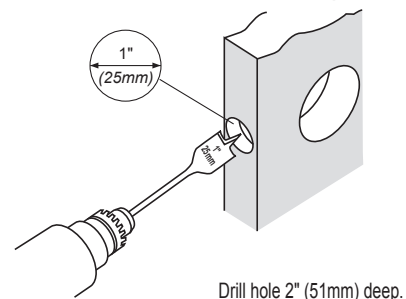

4 Mark Hole for Strike Plate Marquez le Trou pour la Gâche Marque el Orificio para la Placa del Recibidor

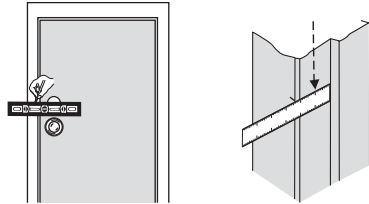

Extend mark across jamb to door stop. Locate center of strike hole by measuring back from door stop, 1/2 the thickness of door.

Continuez la marque sur le chambrant jusqu'à la porte. Trouvez le centre du trou pour la gâche en mesurant sur le champ de la porte à la moitié de l'épaisseur de celle-ci.

Extienda la marca a través del marco hasta el parador de la puerta. Ubique el centro del orificio del recibidor marcando desde el parador la mitad del espesor de la puerta.

5 Drill Strike Hole Percez le Trou pour la Gâche Perfore el Orificio del Recibidor

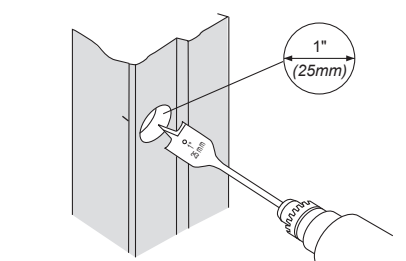

6 Face and Strike Plate Cutouts Découpez pour La Plaque de Recouvrement et La Gâche Aberturas de la Placa Frontal y del Recibidor

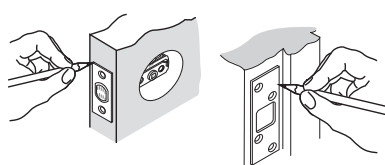

Align latch face plate on door edge and draw outline. Repeat for strike plate on door jamb.

Alineez la plaque de recouvrement entourant le pêne sur le bord de la porte et tracez le pourtour. Répétez l'opération pour l'emplacement de la gâche sur le chambrant de la porte.

Alinee la placa frontal del pasador en el borde de la puerta y marque su silueta. Haga lo mismo con la placa del recibidor en el marco de la puerta.

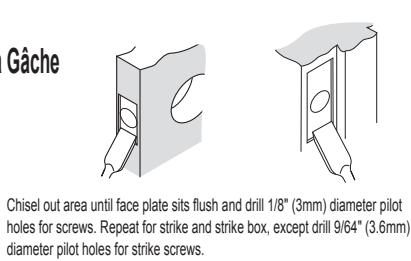

Creusez l'emplacement au ciseau à bois jusqu'à ce que la plaque de recouvrement s'y encastré et percez des trous de guidage de 1/8" (3mm) de diamètre pour les vis. Répétez l'opération pour la gâche et le boîtier de la gâche, exception faite que vous devez percer des trous de guidage de 9/64" (3.6mm) de diamètre pour les vis de la gâche.

Rebaje el área hasta que la placa frontal quede al ras y perfore orificios guía de 1/8" (3mm) de diámetro para los tornillos. Repita la misma operación para el recibidor y caja del recibidor, con la diferencia de que se deben perforar orificios guía de 9/64" (3.6mm) de diámetro para los tornillos de recibidor.

WARNING: This Manufacturer advises that no lock can provide complete security by itself. This lock may be defeated by forcible or technical means, or evaded by entry elsewhere on the property. No lock can substitute for caution, awareness of your environment, and common sense. Builder's hardware is available in multiple performance grades to suit the application. In order to enhance security and reduce risk, you should consult a qualified locksmith or other security professional.

AVERTISSEMENT: Le fabricant tient à vous aviser qu'aucun verrou ne peut à lui seul offrir une sécurité complète. Ce verrou peut être mis hors d'état par la force ou des moyens techniques ou être évité par l'utilisation d'une autre entrée sur la propriété. Aucun verrou ne peut remplacer la surveillance de votre environnement et le bon sens. La quincaillerie pour le constructeur est offerte selon différents grades de performance pour différentes applications. Afin d'augmenter la sécurité et de réduire le risque, vous devriez consulter un serrurier qualifié ou un autre professionnel de la sécurité.

ADVERTENCIA: Este Fabricante hace saber que no hay cerrojos que puedan proporcionar completa seguridad por sí mismos. Puede hacerse que falle este cerrojo forzándolo o utilizando medios técnicos, o puede evadirse entrando por otra parte de la propiedad. No hay cerrojos que puedan hacer de sustitutos para la precaución, el estar al tanto del entorno, y el sentido común. Pueden obtenerse piezas de fabricante de constructor con diversos grados de rendimiento para ajustarse a la aplicación. Para realizar la seguridad y reducir los riesgos, debe consultar con un cerrajero capacitado u otro profesional de seguridad.

For assistance or warranty information,
USA and CANADA: Call 1-800-327-LOCK
or visit www.kwikset.com

Pour de l'aide ou des informations sur la garantie,
USA et CANADA: veuillez appeler le 1-800-327-LOCK
ou visiter www.kwikset.com

Si desea ayuda o información sobre la garantía,
USA y CANADA: llame al 1-800-327-LOCK
o visite www.kwikset.com

985 & 785 DEADBOLT
21227 / 07 BP