

ENGLISH — INSTALLATION INSTRUCTION

Drilling information on reverse side.

• Note for product "Special Ordered" for doors of 2-1/4" (57mm) thickness: Before beginning, see reverse side for additional instructions for using thick door packets.

1. Prepare product.

• Prepare for installation, by separating any of the following assemblies.

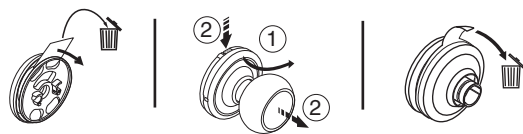

2. Follow sequence A — E for installation.

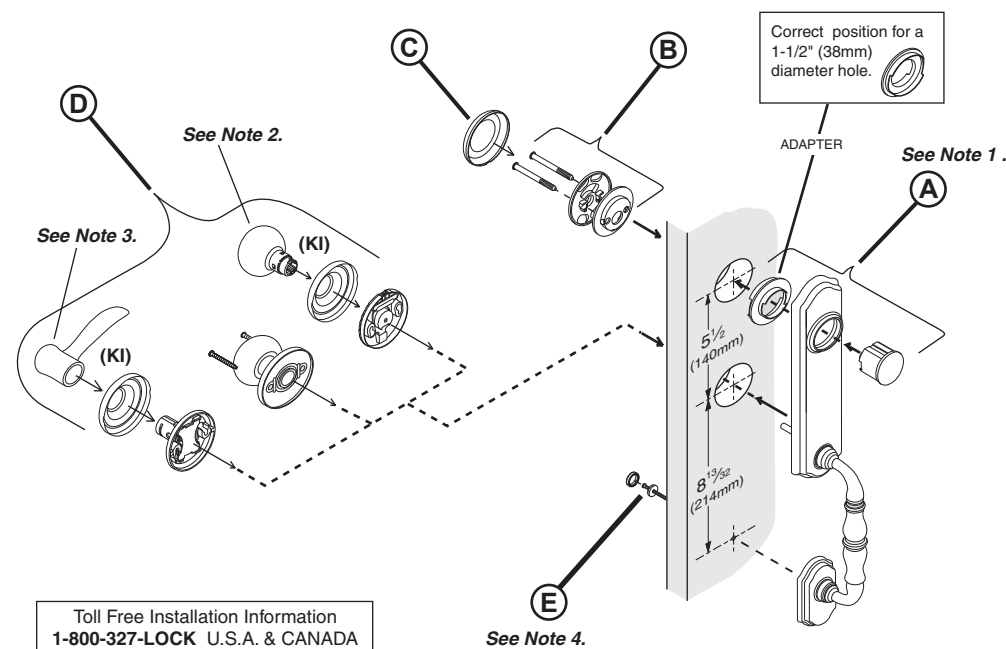

Toll Free Installation Information
1-800-327-LOCK U.S.A. & CANADA

Note 1. For product with **Kwik-Install (KI) knob or lever**: Install screws into stems of handleset and extend screws out 7/8" (22mm). For 1-7/8" (48mm) to 2-1/4" (57mm) thick doors, extend the longer screws out at least 1-11/32" (34mm).

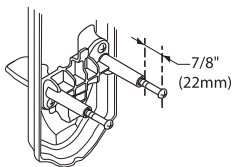

Note 2. a. Position knob liner assembly onto door so that the pre-installed screws of handleset are positioned inside the larger screw hole openings. b. Rotate knob liner assembly clockwise to capture screw head. Tighten the screws to secure. c. Snap on cover. Rotate cover to position slots at sides. d. Push knob onto liner allowing it to snap into place.

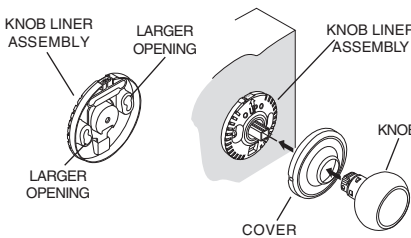

Note 3. (1) With handleset mounted on exterior side of door, mount **interior assembly** making sure set screw is facing away from door edge. (2) Rotate counterclockwise to receive the pre-installed screws. Once flush, (3) rotate clockwise and (4) tighten screws. (Note, periodic retightening may be required.) (5) Install the cover. (6) Install appropriate lever. (7) Tighten set screw.

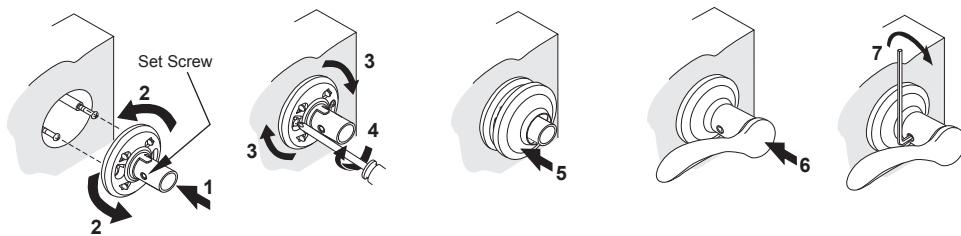

Note 4. Install washer and screw, engaging the lower portion of exterior handleset. Once the bottom screw is firmly tightened, snap the screw cover onto washer.

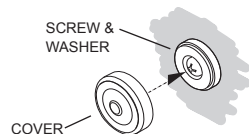

INSTRUCTIONS D'INSTALLATION — FRANÇAIS

Instructions de perçage au verso.

• Remarque pour produit "commande spéciale" pour portes de 2-1/4" (57mm) d'épaisseur: Avant de commencer, voir la page au verso pour des instructions complémentaires sur l'utilisation d'ensembles pour porte épais.

1. Préparez le produit.

• Préparez l'installation en séparant les ensembles suivants.

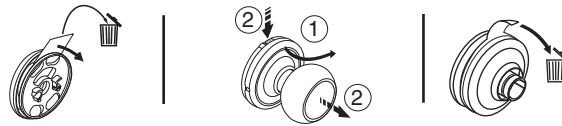

2. Suivre les étapes de A à E pour l'installation.

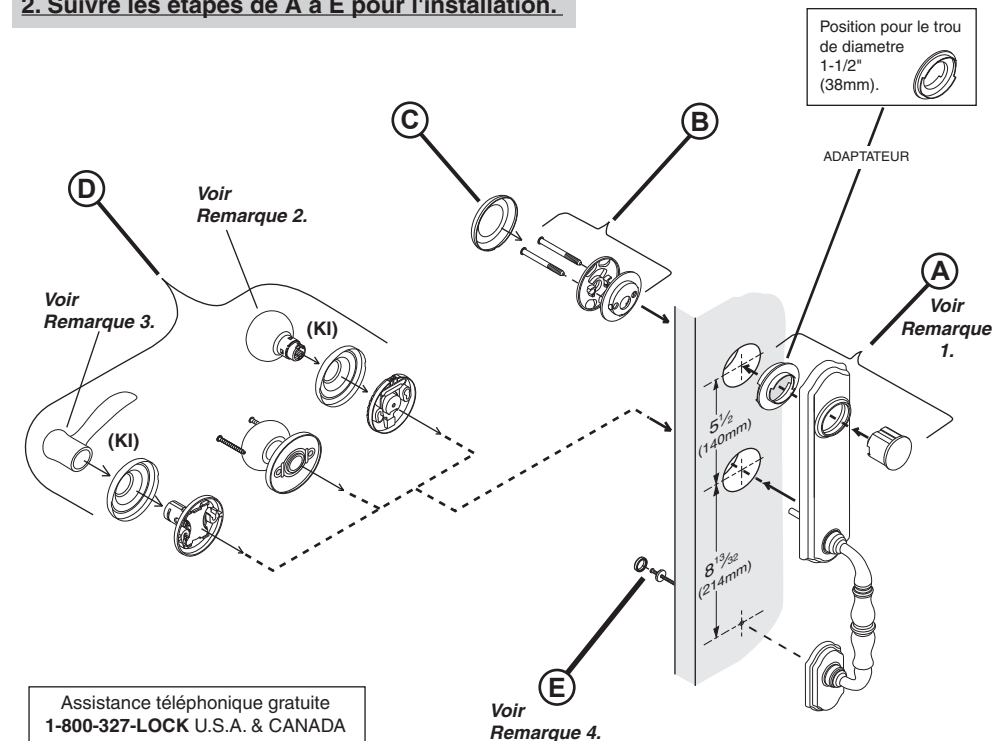

Assistance téléphonique gratuite
1-800-327-LOCK U.S.A. & CANADA

Remarque 1. Pour un produit avec bouton **Kwik Install**: Monter les vis dans les tiges de l'ensemble de poignée et en faisant sortir les vis de 7/8" (22 mm). Pour les portes d'une épaisseur de 1-7/8" (48mm) à 2-1/4" (57 mm), faire sortir les vis d'au moins 1-11/32" (34 mm).

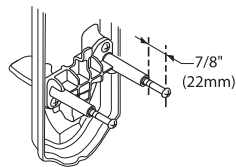

Remarque 2. a. Positionnez l'ensemble de douille de bouton de façon à ce que les vis préinstallées de l'ensemble de poignées soient placées à l'intérieur des ouvertures des trous pour vis longues. b. Tournez la douille de bouton dans le sens des aiguilles d'une montre pour engager la tête de vis. Serrez les vis pour immobiliser l'ensemble. c. Enclenchez le couvercle de bouton. Tournez le couvercle pour placer les encoches sur les côtés. d. Glissez le bouton sur l'ensemble de douille de bouton.

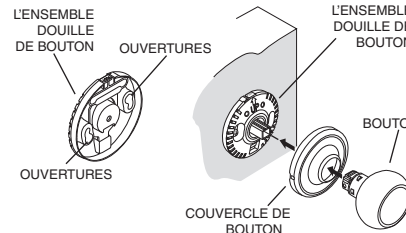

Remarque 3. (1) Avec l'ensemble de poignée à monté sur le côté intérieur de la porte, **placez le montage intérieur**, avec la vis de réglage fait face loin à partir du bord de porte. (2) Tournez dans le sens contraire des aiguilles d'une montre pour recevoir les vis préinstallées. Une fois qu'il est serré contre la porte, (3) tournez dans le sens des aiguilles d'une montre et (4) serrez les vis. Note, le resserrage occasionnel peut être exigé. (5) Installez la couverture. (6) Installez le levier approprié. (7) Serrent les vis de réglage.

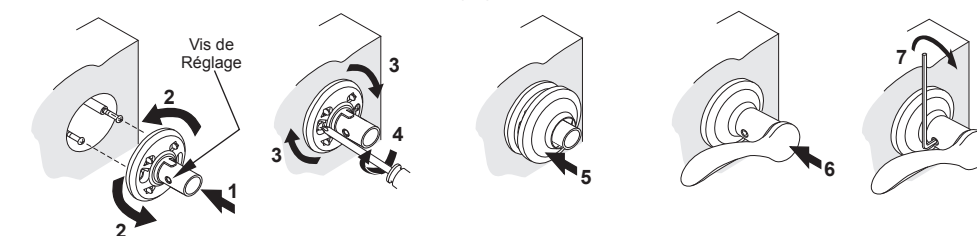

Remarque 4. Installez la rondelle et la vis, en engageant la partie intérieure de l'ensemble de poignées. Une fois la vis inférieure bien serrée, placez la couverture sur la rondelle.

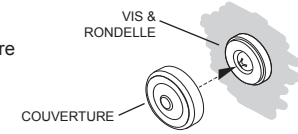

INSTRUCCIONES DE INSTALACIÓN EN ESPAÑOL

Instrucciones de perforación al reverso.

• Nota para producto "de Orden Especial" para puertas de 2-1/4" (57mm) de grosor: Antes de empezar, véa al reverso de ésta hoja para instrucciones adicionales para paquetes para puertas gruesas.

1. Prepare la producto.

• Prepare la instalación, separando una de las unidades siguientes:

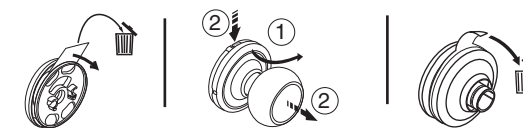

2. Siga la secuencia A — E para instalación

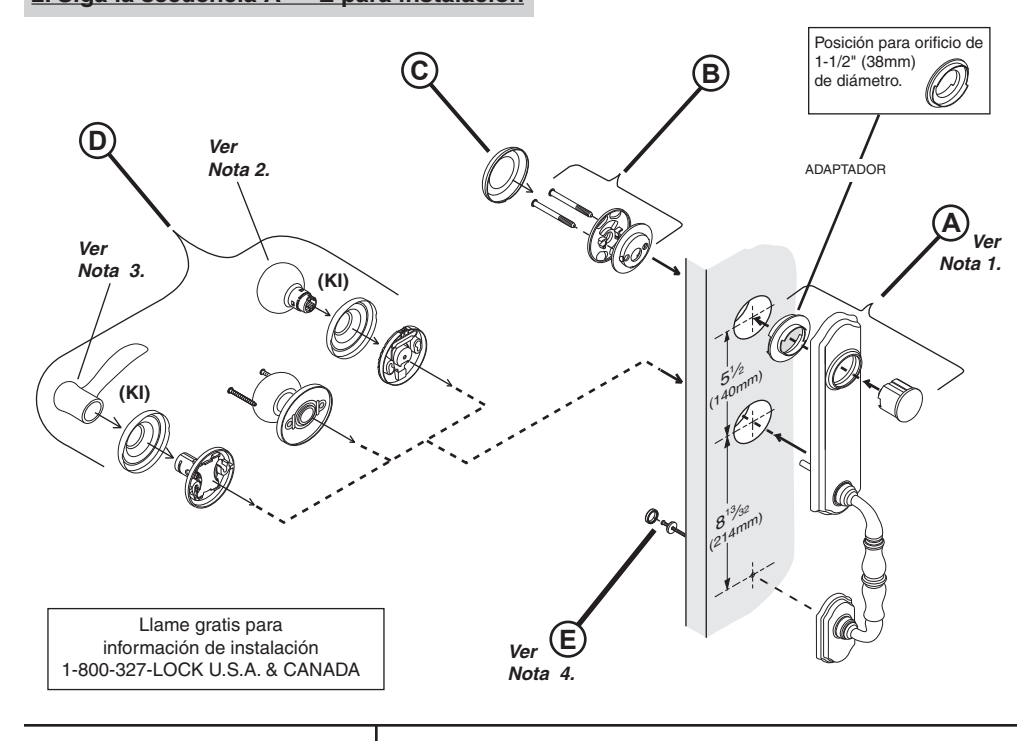

Llame gratis para información de instalación
1-800-327-LOCK U.S.A. & CANADA

Nota 1. Para producto con un pomo "Kwik-Install": Instale los tornillos en los vástagos de la manilla y deje que los tornillos sobresalgan 7/8" (22mm). Parapuertas gruesas de 1-7/8" (48mm) a 2-1/4" (57mm), deje que los tornillos más largos sobresalgan por lo menos 1-11/32" (34mm).

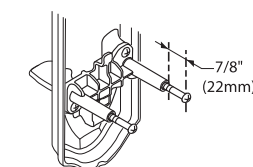

Nota 2. a. Coloque la unidad de revestimiento del pomo en la puerta de manera que los tornillos ya instalados de la manilla queden ubicados dentro de las aberturas para los tornillos más grandes. b. Gire el revestimiento del pomo hacia la derecha para capturar la cabeza del tornillo. Ajuste los tornillos con firmeza. c. Coloque la tapa del pomo. Gire la tapa para colocar las ranuras en los costados. d. Deslice la pomo en la unidad de revestimiento del pomo.

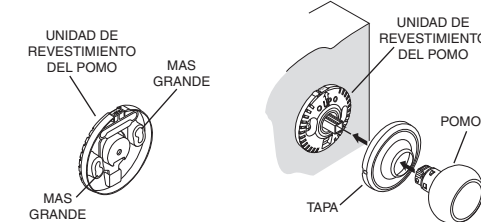

Nota 3. (1) Con el manilla montado en el lado exterior de la puerta, **monte la unidad interior**, coloque el tornillo de presión lejos del borde de la puerta. (2) Rote a la izquierda para recibir los tornillos. Una vez que sea plano en puerta, (3) rote a la derecha (4) apriete los tornillos. Nota, el volver a apretar en ocasiones puede ser requerido. (5) Presione la cubierta sobre la base. (6) Instale la manija apropiada. (7) Apriete el tornillo de presión.

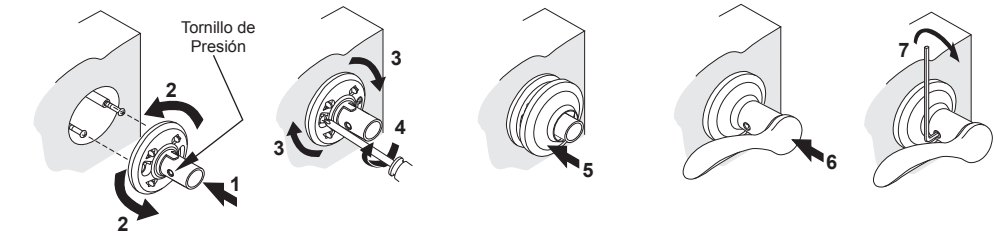

Nota 4. Instale la rondana y el tornillo, atornillando la parte inferior de la manilla exterior. Una vez que el tornillo de abajo a sido firmemente apretado, coloque la tapadera de tornillo en la rondana.

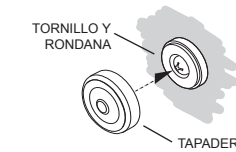

TEMPLATE

GABARIT

PLANTILLA

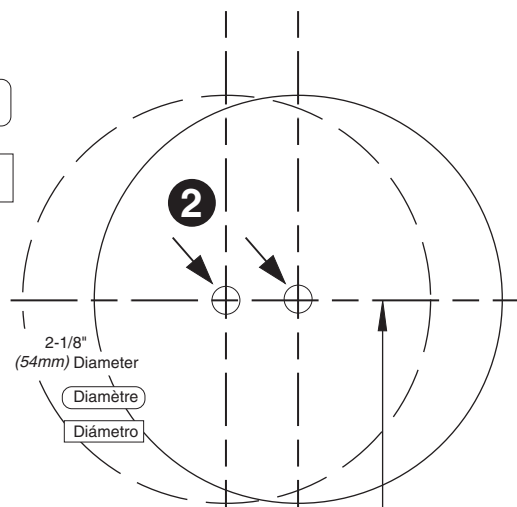

2-3/8" (60mm)

BACKSET

ÉCARTEMENT

DISTANCIA AL CENTRO

2-3/4" (70mm)

BACKSET

ÉCARTEMENT

DISTANCIA AL CENTRO

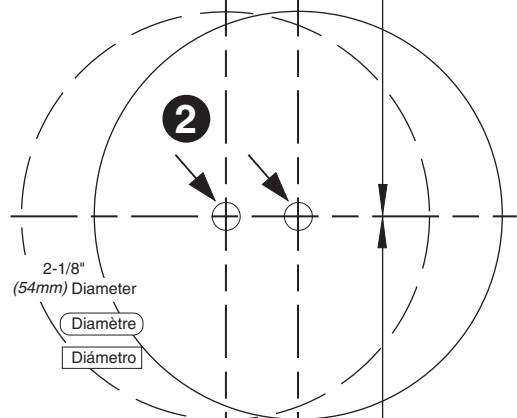

2-3/8" (60mm)

BACKSET

ÉCARTEMENT

DISTANCIA AL CENTRO

2-3/4" (70mm)

BACKSET

ÉCARTEMENT

DISTANCIA AL CENTRO

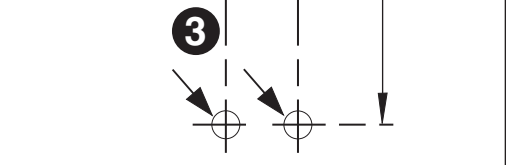

ENGLISH DRILLING INSTRUCTIONS.

Using template, mark drilling locations on door by following steps 1 — 3.

1. Fold on door edge with centerline "A" approximately 38" from floor.
2. Mark appropriate centers for the 2 1/8" diameter holes. Note: This product will accommodate a 1-1/2" (38mm) diameter hole for **deadbolt cylinder assembly only** if desired. Important, select desired backset before marking centers (see figure 1).
3. Mark appropriate screw hole center for bottom of handle. Continue with steps a through d below.

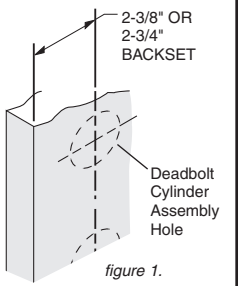

- a. Drill 1/8" (3mm) diameter pilot holes: Drill pilot holes **through** door at the 2 1/8" (54mm) center locations and at the location marked for bottom of handle. **b.** Drill the 2 1/8" (54mm) diameter holes about half way through door, then finish drilling from other side to prevent splintering. **c.** For the bottom of handle, drill a 5/16" (8mm) diameter hole about half way through door, then finish drilling from other side to prevent splintering. **d.** Continue by following steps **A—E** of INSTALLATION INSTRUCTIONS on reverse side.

INSTRUCTION DE PERÇAGE EN FRANÇAIS

Avec le gabarit, marquer l'emplacement des trous sur la porte en suivant les étapes 1 — 3.

1. Plier sur le bord de la porte avec l'axe "A" à environ 38" (965mm) du sol.
2. Marquer les centres des trous de 2 1/8" (54 mm). Remarque pour le trou de pêne dormant seulement : ce produit s'adapte à un trou de diamètre 1-1/2" (38mm) si désiré. Il est important, de sélectionner le écartement souhaitée avant de marquer les centres (voir figure 1).
3. Marquer le centre du trou de vis approprié pour le bas de la poignée. Continuer les étapes a à d ci-dessous.

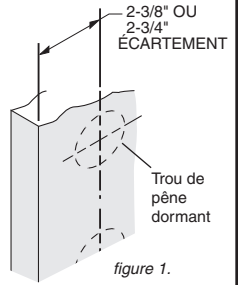

- a. Percer des trous-pilotes de 1/8" (3mm): Percer des trous-pilotes en travers aux emplacements situés à 2 1/8" (54mm) du centre et à l'emplacement marqué pour le bas de la poignée. **b.** Percer chaque trou de diamètre 2 1/8" (54mm) jusqu'au milieu de l'épaisseur de la porte environ, puis finir le perçage de l'autre côté pour éviter l'éclatement du bois. **c.** Pour le bas de la poignée, percer un trou de diamètre 5/16" (8 mm) jusqu'à environ la moitié de l'épaisseur de la porte, puis percer depuis l'autre côté pour éviter tout éclatement du bois. **d.** Continuez ensuite aux étapes **A à E** des INSTRUCTIONS D'INSTALLATION au verso.

INSTRUCCIONES DE PERFORACIÓN EN ESPAÑOL

Usando la plantilla, marque los lugares de perforación en la puerta siguiendo los pasos del 1 al 3.

1. Doble la plantilla en el borde de la puerta con la línea central "A" aproximadamente 38" (965mm) sobre el piso.
2. Marque los centros apropiados para los orificios de 2 1/8" (54 mm) de diámetro. Nota: Este producto puede acomodarse en un orificio de 1-1/2" (38mm) de diámetro para el ensamble del **cerrojo solamente**, si se desea. **IMPORTANTE**, seleccione la distancia al centro deseada antes de marcar los centros (ver figura 1).
3. Marque apropiadamente el centro del orificio para el tornillo de la parte inferior de la manilla. Continúe con los pasos de **a a d** de abajo.

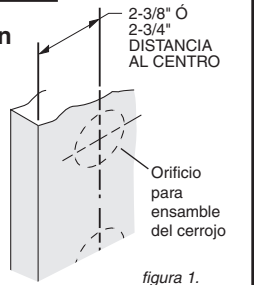

- a. Perfore orificios **guía** de 1/8" (3mm) de diámetro, a través de la puerta en el centro de los orificios de 2 1/8" (54mm) de diámetro y en el lugar marcado para la parte inferior de la manilla. **b.** Perfore los orificios de 2 1/8" de diámetro hasta la mitad de la puerta, luego termine de perforarlos por el otro lado para evitar astilladuras. **c.** Para la parte inferior de la manilla, perfore un orificio de 5/16" (8mm) de diámetro hasta la mitad de la puerta, luego termine de perforarlo por el otro lado de la puerta para evitar astilladuras. **d.** Siga con los pasos de **A a E** de las INSTRUCCIONES DE INSTALACIÓN al reverso.

Lifetime Mechanical Warranty & 10 Year Finish Warranty

This product comes with a lifetime mechanical warranty and a 10 year finish warranty to the original residential user against defects in material and workmanship as long as the original user occupies the residential premises upon which the product was originally installed.

If product was purchased with a lifetime finish that will never tarnish (PVD), the warranty below applies.

Lifetime Mechanical Warranty & Lifetime Finish Warranty

This product comes with a lifetime mechanical warranty and lifetime finish warranty to the original residential user against defects in material and workmanship as long as the original user occupies the residential premises upon which the product was originally installed. The finish is guaranteed against tarnishing and corrosion.

This warranty **DOES NOT COVER** scratches; abrasions; deterioration due to the use of paints, solvents, or other chemicals; abuse; misuse; or product(s) used in commercial applications. Upon return of a defective product to Kwikset Corporation, Kwikset may repair or replace the product or refund the purchase price. **Kwikset is not liable for incidental or consequential damages.** Some states do not allow the exclusion or limitation of incidental or consequential damages, so the above exclusion may not apply to you. This warranty gives you specific legal rights and you may also have other rights that vary from state to state. If a mechanical or finish defect occurs, please call 1-800-327-LOCK (5625) in the U.S. and Canada or return it to Kwikset Corporation, Consumer Services, 19701 Da Vinci, Lake Forest, California 92610. For customers outside of the U.S. and Canada, claims under this warranty must be made only to either the place of purchase or to the listed importer.

Garantie Mécanique à Vie et Garantie du Fini de 10 Ans

Ce produit bénéficie d'une garantie mécanique à vie et d'une garantie du fini de 10 ans pour l'utilisateur d'origine dans une installation résidentielle contre tout défaut de matière première et de main-d'œuvre aussi longtemps que l'acheteur d'origine occupe les locaux dans lesquels le produit a été installé.

Si le produit a été acheté avec un fini à vie qui est garantie contre le ternissement (PVD), la garantie ci-dessous s'applique.

Garantie Mécanique à Vie et Garantie du Fini à Vie

Ce produit bénéficie d'une garantie mécanique à vie et d'une garantie du fini à vie pour l'utilisateur d'origine dans une installation résidentielle contre tout défaut de matière première et de main-d'œuvre aussi longtemps que l'acheteur d'origine occupe les locaux dans lesquels le produit a été installé. Le fini est garanti contre le ternissement et la corrosion.

La présente garantie **NE COUVRE PAS** les rayures, abrasions, détériorations dues à l'utilisation de peintures, solvants ou autres produits chimiques, les abus, les mauvaises utilisations ou les produits utilisés dans des applications commerciales. En cas de retour d'un produit défectueux chez Kwikset Corporation, Kwikset peut réparer ou remplacer le produit ou rembourser le prix d'achat. Kwikset ne peut pas être tenue responsable pour des dommages consécutifs et indirects. Certaines juridictions interdisent les exclusions ou les limitations des dommages indirects ou consécutifs; ainsi ces exclusions peuvent ne pas s'appliquer à votre cas. Cette garantie vous donne des droits légaux spécifiques et vous pouvez également disposer d'autres droits dont la teneur varie d'une juridiction à l'autre. En cas de défaut mécanique ou du fini, veuillez appeler le 1-800-327-LOCK (5625) aux E.-U. et au Canada ou renvoyez le produit à Kwikset Corporation, Consumer Services, 19701 Da Vinci, Lake Forest, California 92610. Les clients de l'extérieur du Canada et des États-Unis peuvent faire leurs réclamations en vertu de la présente garantie en s'adressant au point d'achat ou à l'importateur inscrit.

Garantía de por Vida sobre los componentes Mecánicos y de 10 Años sobre el Acabado.

Este producto viene con una garantía de por vida sobre los componentes mecánicos y una garantía de 10 años sobre el acabado otorgada al usuario original, cubriendo defectos en materiales y mano de obra, por el tiempo en que este usuario original ocupe la residencia donde se hayan instalado los productos por primera vez.

Si el producto se compró con un acabado de por vida este nunca perderá el lustre, es válida la garantía que aparece a continuación.

Garantía de por Vida sobre los componentes Mecánicos y de por Vida sobre el Acabado

Este producto viene con una garantía de por vida sobre los componentes mecánicos y de por vida sobre el acabado otorgada al usuario original, cubriendo defectos en materiales y mano de obra, por el tiempo en que este usuario original ocupe la residencia donde se hayan instalado los productos por primera vez. El acabado está garantizado contra la pérdida de lustre y contra la corrosión.

Esta garantía **NO CUBRE** rayones, abrasiones, deterioro debido al uso de pinturas, solventes u otras sustancias químicas; abuso, mal uso o uso del/de los producto/s en aplicaciones comerciales. Con la devolución de un producto defectuoso a Kwikset Corporation, Kwikset podrá reparar o reemplazar el producto o reembolsar el precio de compra. Kwikset no se hace responsable por daños consecuentes o imprevistos. Algunos estados no permiten la exclusión o limitación de daños consecuentes o imprevistos, de modo que ésta exclusión puede no aplicarse a usted. Esta garantía le otorga derechos legales y usted puede también tener otros derechos que varían de un estado a otro. Si ocurre un defecto mecánico o en el acabado, llame a 1-800-327-LOCK (5625) en los ESTADOS UNIDOS Y CANADA o devuelvalo a Kwikset Corporation, consumer services, 19701 Da Vinci, Lake Forest, California 92610. Para clientes fuera de los Estados Unidos y Canadá, los reclamos bajo esta garantía se deben realizar solamente a través del lugar en donde se compró el producto o del importador indicado.

Importar por: Black & Decker S.A. de C.V. Bosques de Cidros Acceso Radiatas #42 Col. Bosques de Las Lomas CP 05120 Mexico, D.F. Tel. 55-5326-7100

This product is covered by one or more of the following patents or patents pending: 4664433, 4644522, 5123683, 5317889, 5335625, 5335950, 5441318, 5452928, 5482335, 5480700, 5496082, 5513609, 5513510, 5520351, 5540070, 5570912, 5662865, 5761937, 5811402, 5816629, 5867365, 6056574, 6128933, 6151934, 6398465, 6441932, 6412318, 6443504, 6552629, 6536812, 6688727, 6698440, 6604744, 6622537, 6662606, 6695365, 6723240, 6828519, 6860131, 6860528, 6862909, 6888071, D344011, D347564, D348602, D348821, D352888, D361488, D361489, D361490, D361491, D361492, D361493, D361494, D361495, D361496, D361497, D361498, D361499, D361500, D361501, D361502, D361503, D361504, D361505, D361506, D361507, D361508, D361509, D361510, D361511, D361512, D361513, D361514, D361515, D361516, D361517, D361518, D361519, D361520, D361521, D361522, D361523, D361524, D361525, D361526, D361527, D361528, D361529, D361530, D361531, D361532, D361533, D361534, D361535, D361536, D361537, D361538, D361539, D361540, D361541, D361542, D361543, D361544, D361545, D361546, D361547, D361548, D361549, D361550, D361551, D361552, D361553, D361554, D361555, D361556, D361557, D361558, D361559, D361560, D361561, D361562, D361563, D361564, D361565, D361566, D361567, D361568, D361569, D361570, D361571, D361572, D361573, D361574, D361575, D361576, D361577, D361578, D361579, D361580, D361581, D361582, D361583, D361584, D361585, D361586, D361587, D361588, D361589, D361590, D361591, D361592, D361593, D361594, D361595, D361596, D361597, D361598, D361599, D361600, D361601, D361602, D361603, D361604, D361605, D361606, D361607, D361608, D361609, D361610, D361611, D361612, D361613, D361614, D361615, D361616, D361617, D361618, D361619, D361620, D361621, D361622, D361623, D361624, D361625, D361626, D361627, D361628, D361629, D361630, D361631, D361632, D361633, D361634, D361635, D361636, D361637, D361638, D361639, D361640, D361641, D361642, D361643, D361644, D361645, D361646, D361647, D361648, D361649, D361650, D361651, D361652, D361653, D361654, D361655, D361656, D361657, D361658, D361659, D361660, D361661, D361662, D361663, D361664, D361665, D361666, D361667, D361668, D361669, D361670, D361671, D361672, D361673, D361674, D361675, D361676, D361677, D361678, D361679, D361680, D361681, D361682, D361683, D361684, D361685, D361686, D361687, D361688, D361689, D361690, D361691, D361692, D361693, D361694, D361695, D361696, D361697, D361698, D361699, D361700, D361701, D361702, D361703, D361704, D361705, D361706, D361707, D361708, D361709, D361710, D361711, D361712, D361713, D361714, D361715, D361716, D361717, D361718, D361719, D361720, D361721, D361722, D361723, D361724, D361725, D361726, D361727, D361728, D361729, D361730, D361731, D361732, D361733, D361734, D361735, D361736, D361737, D361738, D361739, D361740, D361741, D361742, D361743, D361744, D361745, D361746, D361747, D361748, D361749, D361750, D361751, D361752, D361753, D361754, D361755, D361756, D361757, D361758, D361759, D361760, D361761, D361762, D361763, D361764, D361765, D361766, D361767, D361768, D361769, D361770, D361771, D361772, D361773, D361774, D361775, D361776, D361777, D361778, D361779, D361780, D361781, D361782, D361783, D361784, D361785, D361786, D361787, D361788, D361789, D361790, D361791, D361792, D361793, D361794, D361795, D361796, D361797, D361798, D361799, D361800, D361801, D361802, D361803, D361804, D361805, D361806, D361807, D361808, D361809, D361810, D361811, D361812, D361813, D361814, D361815, D361816, D361817, D361818, D361819, D361820, D361821, D361822, D361823, D361824, D361825, D361826, D361827, D361828, D361829, D361830, D361831, D361832, D361833, D361834, D361835, D361836, D361837, D361838, D361839, D361840, D361841, D361842, D361843, D361844, D361845, D361846, D361847, D361848, D361849, D361850, D361851, D361852, D361853, D361854, D361855, D361856, D361857, D361858, D361859, D361860, D361861, D361862, D361863, D361864, D361865, D361866, D361867, D361868, D361869, D361870, D361871, D361872, D361873, D361874, D361875, D361876, D361877, D361878, D361879, D361880, D361881, D361882, D361883, D361884, D361885, D361886, D361887, D361888, D361889, D361890, D361891, D361892, D361893, D361894, D361895, D361896, D361897, D361898, D361899, D361900, D361901, D361902, D361903, D361904, D361905, D361906, D361907, D361908, D361909, D361910, D361911, D361912, D361913, D361914, D361915, D361916, D361917, D361918, D361919, D361920, D361921, D361922, D361923, D361924, D361925, D361926, D361927, D361928, D361929, D361930, D361931, D361932, D361933, D361934, D361935, D361936, D361937, D361938, D361939, D361940, D361941, D361942, D361943, D361944, D361945, D361946, D361947, D361948, D361949, D361950, D361951, D361952, D361953, D361954, D361955, D361956, D361957, D361958, D361959, D361960, D361961, D361962, D361963, D361964, D361965, D361966, D361967, D361968, D361969, D361970, D361971, D361972, D361973, D361974, D361975, D361976, D361977, D361978, D361979, D361980, D361981, D361982, D361983, D361984, D361985, D361986, D361987, D361988, D361989, D361990, D361991, D361992, D361993, D361994, D361995, D361996, D361997, D361998, D361999, D362000, D362001, D362002, D362003, D362004, D362005, D362006, D362007, D362008, D362009, D362010, D362011, D362012, D362013, D362014, D362015, D362016, D362017, D362018, D362019, D362020, D362021, D362022, D362023, D362024, D362025, D362026, D362027, D362028, D362029, D362030, D362031, D362032, D362033, D362034, D362035, D362036, D362037, D362038, D362039, D362040, D362041, D362042, D362043, D362044, D362045, D362046, D362047, D362048, D362049, D362050, D362051, D362052, D362053, D362054, D362055, D362056, D362057, D362058, D362059, D362060, D362061, D362062, D362063, D362064, D362065, D362066, D362067, D362068, D362069, D362070, D362071, D362072, D362073, D362074, D362075, D362076, D362077, D362078, D362079, D362080, D362081, D362082, D362083, D362084, D362085, D362086, D362087, D362088, D362089, D362090, D362091, D362092, D362093, D362094, D362095, D362096, D362097, D362098, D362099, D362100, D362101, D362102, D362103, D362104, D362105, D362106, D362107, D362108, D362109, D362110, D362111, D362112, D362113, D362114, D362115, D362116, D362117, D362118, D362119, D362120, D362121, D362122, D362123, D362124, D362125, D362126, D362127, D362128, D362129, D362130, D362131, D362132, D362133, D362134, D362135, D362136, D362137, D362138, D362139, D362140, D362141, D362142, D362143, D362144, D362145, D362146, D362147, D362148, D362149, D362150, D362151, D362152, D362153, D362154, D362155, D362156, D362157, D362158, D362159, D362160, D362161, D362162, D362163, D362164, D362165, D362166, D362167, D362168, D362169, D362170, D362171, D362172, D362173, D362174, D362175, D362176, D362177, D362178, D362179, D362180, D362181, D362182, D362183, D362184, D362185, D362186, D362187, D362188, D362189, D362190, D362191, D362192, D362193, D362194, D362195, D362196, D362197, D362198, D362199, D362200, D362201, D362202, D362203, D362204, D362205, D362206, D362207, D362208, D362209, D362210, D362211, D362212, D362213, D362214, D362215, D362216, D362217, D362218, D362219, D362220, D362221, D362222, D362223, D362224, D362225, D362226, D362227, D362228, D362229, D362230, D362231, D362232, D362233, D362234, D362235, D362236, D362237, D362238, D362239, D362240, D362241, D362242, D362243, D362244, D362245, D362246, D362247, D362248, D362249, D362250, D362251, D362252, D362253, D362254, D362255, D362256, D362257, D362258, D362259, D362260, D362261, D362262, D362263, D362264, D362265, D362266, D362267, D362268, D362269, D362270, D362271, D362272, D362273, D362274, D362275, D362276, D362277, D362278, D362279, D362280, D362281, D362282, D362283, D362284, D362285, D362286, D362287, D362288, D362289, D362290, D362291, D362292, D362293, D362294, D362295, D362296, D362297, D362298, D362299, D362300, D362301, D362302, D362303, D362304, D362305, D362306, D362307, D362308, D362309, D362310, D362311, D362312, D362313, D362314, D362315, D362316, D362317, D362318, D362319, D362320, D362321, D362322, D362323, D362324, D362325, D362326, D362327, D362328, D362329, D362330, D362331, D362332, D362333, D362334, D362335, D362336, D362337, D362338, D362339, D362340, D362341, D362342, D362343, D362344, D362345, D362346, D362347, D362348, D362349, D362350, D362351, D362352, D362353, D362354, D362